

**GRUPO SEMTY**

Muebles Para Oficina



MODELO

# LUXUP ONE

SENCILLEZ Y COMODIDAD



**GRUPO SEMTY**  
Muebles Para Oficina

# MODELO: LUXUP ONE



## MATERIALES:

Espuma de alta densidad 24-30 kg/m<sup>3</sup>, seleccionada por su estabilidad, resiliencia y comodidad superior. Este material es completamente inerte y seguro, manteniendo su estructura y firmeza incluso en entornos de uso intensivo, brindando una experiencia de confort profesional.

Fabricado con estructura sólida de pino, unida con grapas de acero de alta resistencia para máxima estabilidad.

Material de alto rendimiento, elaborado sobre base textil poliéster-algodón, con acabado ECO piel sintética premium. Destaca por su gran resistencia, protección UV, propiedades antifiama y durabilidad superior en uso intensivo. Ideal para proyectos corporativos que requieren desempeño y larga vida útil.

Pata triangular metálica Elite, acabadas en tono brillante. Diseño robusto y estable que aporta soporte firme y un estilo moderno a cada pieza.

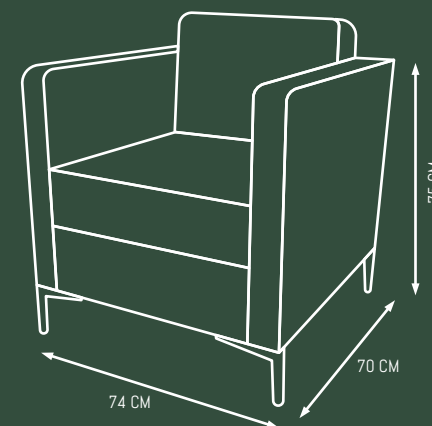

MODELO

# ÉLITE DÚO

MÁXIMA CLASE



**GRUPO SEMTY**  
Muebles Para Oficina

# MODELO: ÉLITE DÚO



## MATERIALES:

Espuma de alta densidad 24–30 kg/m<sup>3</sup>, seleccionada por su estabilidad, resiliencia y comodidad superior. Este material es completamente inerte y seguro, manteniendo su estructura y firmeza incluso en entornos de uso intensivo, brindando una experiencia de confort profesional.

Fabricado con estructura sólida de pino, unida con grapas de acero de alta resistencia para máxima estabilidad.

Material de alto rendimiento, elaborado sobre base textil poliéster–algodón, con acabado ECO piel sintética premium. Destaca por su gran resistencia, protección UV, propiedades antifiama y durabilidad superior en uso intensivo. Ideal para proyectos corporativos que requieren desempeño y larga vida útil.

Pata triangular metálica Elite, acabadas en tono brillante. Diseño robusto y estable que aporta soporte firme y un estilo moderno a cada pieza.

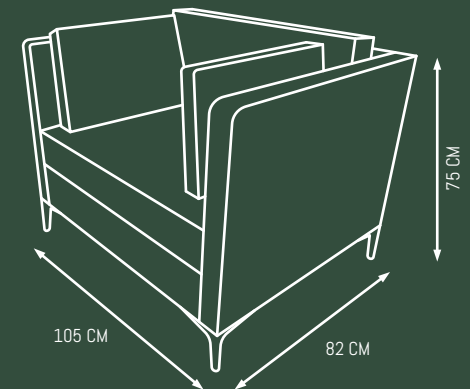

MODELO

# SELAH

MODERNIDAD Y SENCILLEZ



**GRUPO SEMTY**  
Muebles Para Oficina

# MODELO: SELAH



## MATERIALES:

Espuma de alta densidad 24-30 kg/m<sup>3</sup>, seleccionada por su estabilidad, resiliencia y comodidad superior. Este material es completamente inerte y seguro, manteniendo su estructura y firmeza incluso en entornos de uso intensivo, brindando una experiencia de confort profesional.

Fabricado con estructura sólida de pino, unida con grapas de acero de alta resistencia para máxima estabilidad.

Tela Crepe Contract. Acabado resistente con 90,000 ciclos de abrasión, backing acrílico y tacto suave. Perfecta para sillones corporativos, hotelería y áreas institucionales que requieren máxima durabilidad y apariencia uniforme.

Pata triangular metálica Elite, acabadas en tono brillante. Diseño robusto y estable que aporta soporte firme y un estilo moderno a cada pieza.

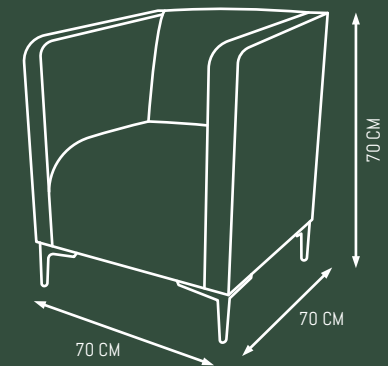

MODELO

# BLESS PRIME

PRACTICIDAD Y SENCILLEZ



**GRUPO SEMTY**  
Muebles Para Oficina

# MODELO: BLESS PRIME



## MATERIALES:

Espuma de alta densidad 24-30 kg/m<sup>3</sup>, seleccionada por su estabilidad, resiliencia y comodidad superior. Este material es completamente inerte y seguro, manteniendo su estructura y firmeza incluso en entornos de uso intensivo, brindando una experiencia de confort profesional.

Fabricado con estructura sólida de pino, unida con grapas de acero de alta resistencia para máxima estabilidad.

Tela Crepe Contract. Acabado resistente con 90,000 ciclos de abrasión, backing acrílico y tacto suave. Perfecta para sillones corporativos, hotelería y áreas institucionales que requieren máxima durabilidad y apariencia uniforme.

Pata plástica de uso rudo. Diseño robusto y estable que aporta soporte firme y un estilo moderno a cada pieza.

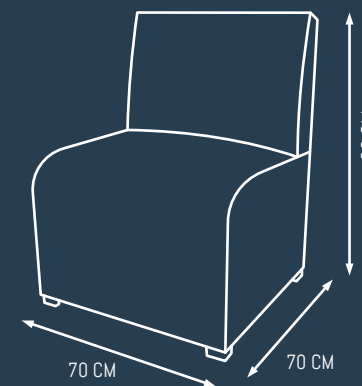

MODELO

# LUX ESSENCE

PRACTICIDAD Y SENCILLEZ



**GRUPO SEMTY**  
Muebles Para Oficina

# MODELO: LUX ESSENCE



## MATERIALES:

Espuma de alta densidad 24-30 kg/m<sup>3</sup>, seleccionada por su estabilidad, resiliencia y comodidad superior. Este material es completamente inerte y seguro, manteniendo su estructura y firmeza incluso en entornos de uso intensivo, brindando una experiencia de confort profesional.

Fabricado con estructura sólida de pino, unida con grapas de acero de alta resistencia para máxima estabilidad.

Material de alto rendimiento, elaborado sobre base textil poliéster-algodón, con acabado ECO piel sintética premium. Destaca por su gran resistencia, protección UV, propiedades antifiama y durabilidad superior en uso intensivo. Ideal para proyectos corporativos que requieren desempeño y larga vida útil.

Base en estructura de acero. Diseño robusto y estable que aporta soporte firme y un estilo moderno a cada pieza.

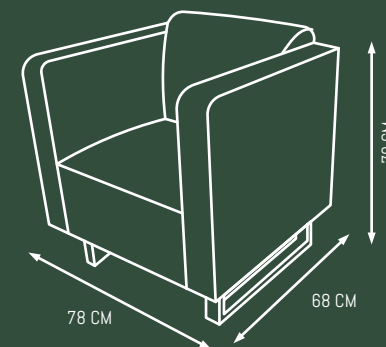

MODELO

# MILÁN

PRACTICIDAD Y SENCILLEZ



**GRUPO SEMTY**  
Muebles Para Oficina

# MODELO: MILÁN



## MATERIALES:

Espuma de alta densidad 24-30 kg/m<sup>3</sup>, seleccionada por su estabilidad, resiliencia y comodidad superior. Este material es completamente inerte y seguro, manteniendo su estructura y firmeza incluso en entornos de uso intensivo, brindando una experiencia de confort profesional.

Fabricado con estructura sólida de pino, unida con grapas de acero de alta resistencia para máxima estabilidad.

Material de alto rendimiento, elaborado sobre base textil poliéster-algodón, con acabado ECO piel sintética premium. Destaca por su gran resistencia, protección UV, propiedades antifiama y durabilidad superior en uso intensivo. Ideal para proyectos corporativos que requieren desempeño y larga vida útil.

Pata triangular metálica Elite, acabadas en tono brillante. Diseño robusto y estable que aporta soporte firme y un estilo moderno a cada pieza.

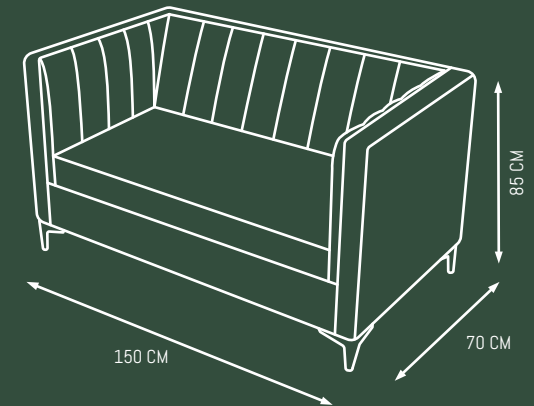

MODELO

# CROWN

PRACTICIDAD Y SENCILLEZ



**GRUPO SEMTY**  
Muebles Para Oficina

# MODELO: CROWN



## MATERIALES:

Espuma de alta densidad 24-30 kg/m<sup>3</sup>, seleccionada por su estabilidad, resiliencia y comodidad superior. Este material es completamente inerte y seguro, manteniendo su estructura y firmeza incluso en entornos de uso intensivo, brindando una experiencia de confort profesional.

Fabricado con estructura sólida de pino, unida con grapas de acero de alta resistencia para máxima estabilidad.

Terciopelo Premium: Tela suave de alta densidad con acabado semi-mate. Resistencia a la abrasión (ideal para uso residencial y comercial ligero). Fácil de limpiar, antipeeling y con alta solidez del color.

Pata metálica tipo tacón acabadas en tono brillante. Diseño robusto y estable que aporta soporte firme y un estilo moderno a cada pieza.

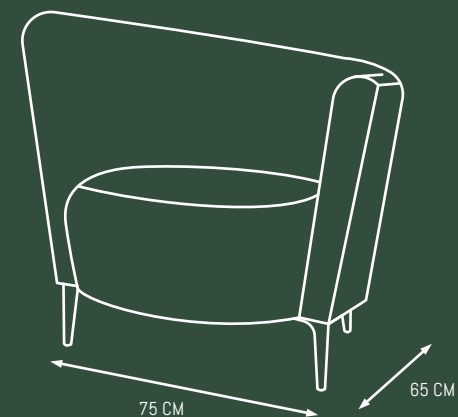

MODELO

# EMPIRE

PRACTICIDAD Y SENCILLEZ

**GRUPO SEMTY**  
Muebles Para Oficina

# MODELO: EMPIRE



## MATERIALES:

Espuma de alta densidad 24-30 kg/m<sup>3</sup>, seleccionada por su estabilidad, resiliencia y comodidad superior. Este material es completamente inerte y seguro, manteniendo su estructura y firmeza incluso en entornos de uso intensivo, brindando una experiencia de confort profesional.

Fabricado con estructura sólida de pino, unida con grapas de acero de alta resistencia para máxima estabilidad.

Tela especial de tapicería. Acabado resistente con 90,000 ciclos de abrasión, backing acrílico y tacto suave. Perfecta para sillones corporativos, hotelería y áreas institucionales que requieren máxima durabilidad y apariencia uniforme.

Pata plástica triangular de uso rudo. Diseño robusto y estable que aporta soporte firme y un estilo moderno a cada pieza.

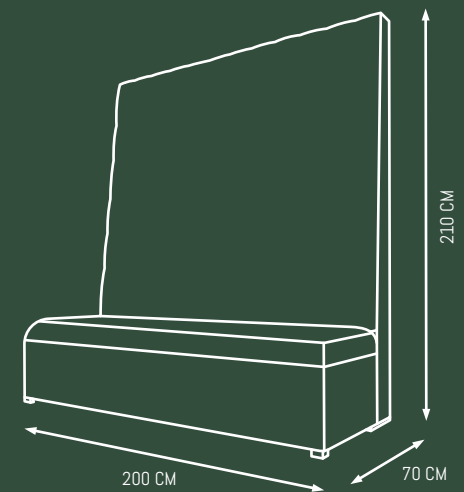



AVANTI  
CHOCOLATE  
ECO

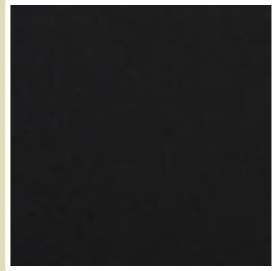

CONTEMPORA  
EBONY



CORONADO  
TANINO



DENALI  
LAPIZ  
BLUE



DENALI  
LIGHT  
GRAPHITE



DENALI  
MED.  
GREY

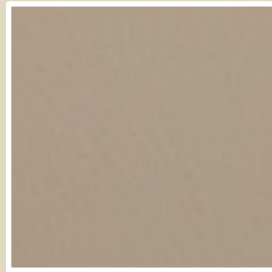

DENALI  
SAND



LINEN  
ORSTER

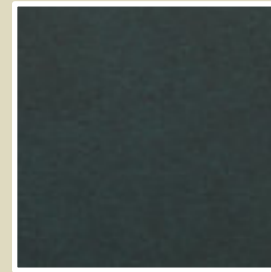

OXEN  
SPRUCE

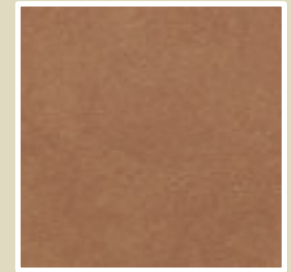

WALLABY  
CAMEL

TELAS DISPONIBLES:

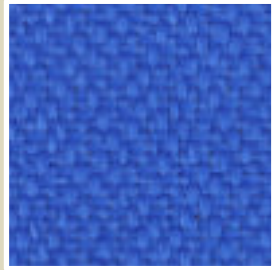

ELÉCTRICO



MARINO



NEGRO



OLIVO

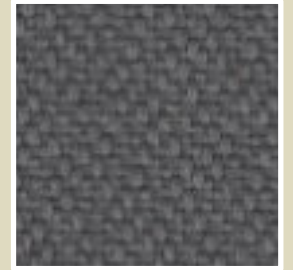

OXFORD

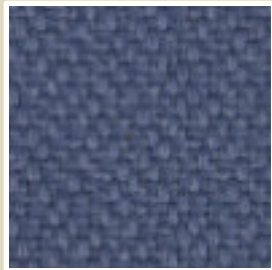

PLUMBAGO



ROJO

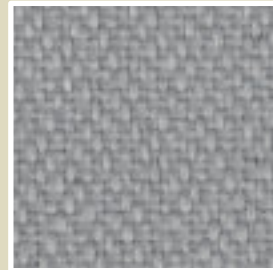

SILVER

**GRUPO SEMTY**

Muebles Para Oficina



**GRUPO SEMTY**  
Muebles Para Oficina

[www.semty.com](http://www.semty.com)